

I N D I C E

LISTA DE PIEZAS página 36

CONSEJOS página 38

INSTALACIÓN página 39

Conexión página 40

• Conexión a cualquiera de los skimmers página 40

• Conexión a la toma limpiafondos página 41

(esquema resumido de la instalación) página 42

MEDIDOR DE CAUDAL página 43

MANTENIMIENTO página 44

1 Limpieza del colector de hojas página 44

2 Desgaste y cambio del diafragma página 45

**SOLUCIONES A LOS
POSIBLES PROBLEMAS** página 46

GARANTIA página 48

SUPER G+

¡Enhorabuena!. Acaba de adquirir el **SUPER G+** de **ZODIAC**, el más eficaz aspirador automático de piscinas.

Zodiac, el dominio de los elementos.

Mundialmente reconocido por la calidad y la fiabilidad de sus productos en los sectores de la aeronáutica y la náutica, Zodiac se compromete en el mundo de la piscina para ofrecerle toda una gama completa de piscinas, limpiafondos automáticos y sistemas de tratamiento de agua. Basándose en sus conocimientos técnicos y en la experiencia de Baracuda, Zodiac le ofrece la garantía de aparatos de altísimo nivel tanto en su diseño como en sus prestaciones. ¡Una verdadera prueba de eficacia y de tranquilidad!

A continuación se detalla la lista de los elementos incluidos en el embalaje y necesarios para la instalación del **SUPER G+** :

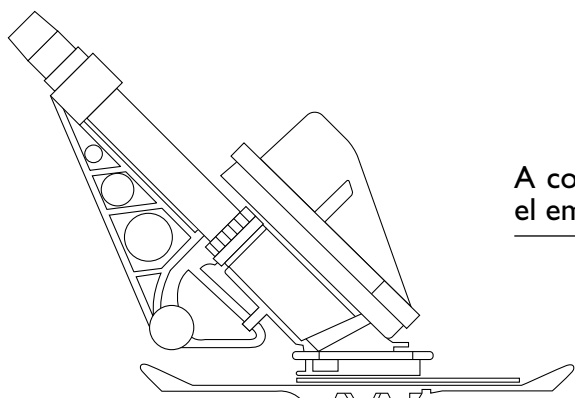

— - el aspirador **SUPER G+**,

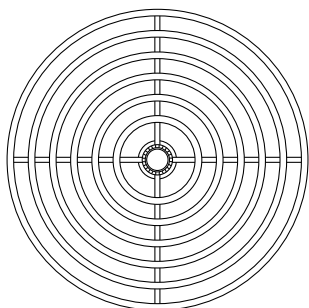

— - 1 deflector circular,

- 2 contrapesos, —

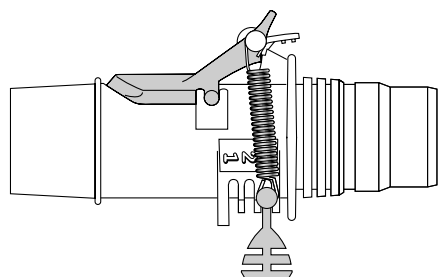

— - el regulador de caudal,

- medidor de caudal, —

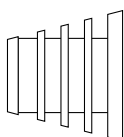
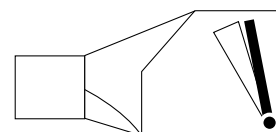

— - un adaptador cónico,

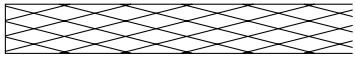

- un protector de manguera.

(Lado hembra)

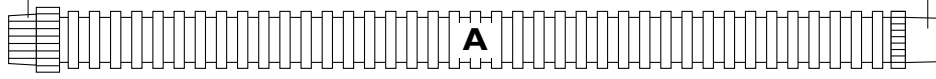

(Lado macho)*

*(Lado macho = diámetro menor)

- 12 secciones de
6 mangueras bicolors
de larga duración de 1 m,

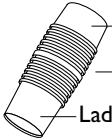

Lado hembra

- 1 adaptador de tubo,

Lado macho (diámetro menor)

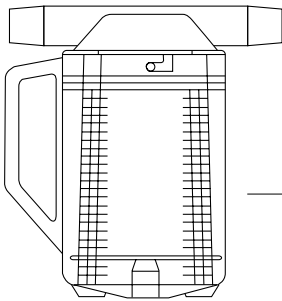

- el colector de hojas,

CONSEJO

Durante la temporada, aconsejamos dejar el **SUPER G+** en la piscina.

Si se desea quitarlo durante el baño, desmontar la manguera pero no enrollarla.

No exponer nunca la manguera al sol

ENSAMBLAJE

Este aparato se suministra completamente montado. Sólo queda fijar el deflector circular disponible con ayuda del adaptador de tubo, según se indica en el esquema de al lado. ①

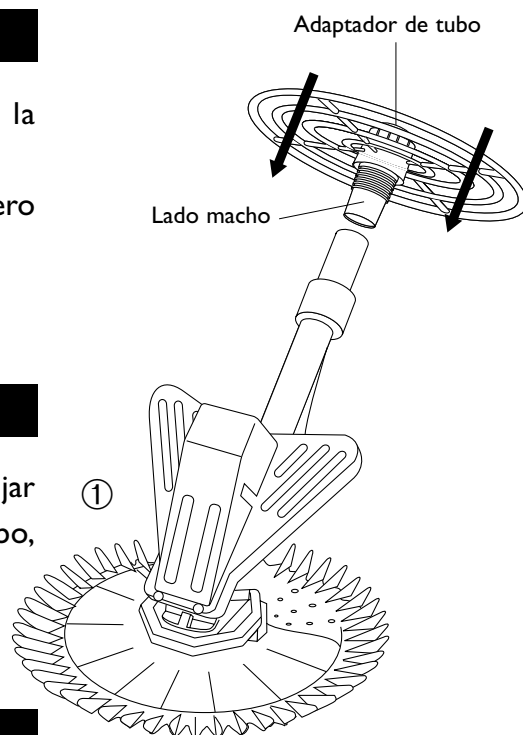

MONTAJE DE LA MANGUERA

La manguera del **SUPER G+** está formada por tramos de 1 mt.

- La longitud ideal de manguera para cada piscina, se calcula del siguiente modo : Distancia máxima entre el punto de conexión de la unidad (Skimmer o toma de limpiafondos) y el punto más distal a este. ②
- A la longitud de manguera resultante, añadir 1 tramo más.

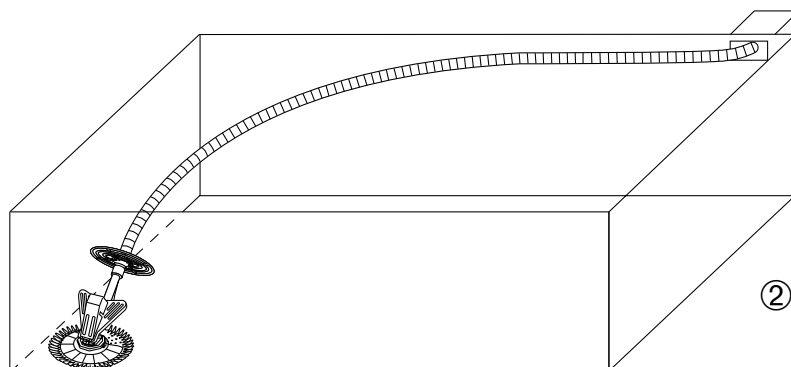

- Se proporciona un contrapeso de manguera para reducir el efecto flotante de la misma. La flotación de la manguera tiende a elevar el **SUPER G+** especialmente en el agua más profunda. Asegurarse de que el disco permanece plano en el fondo de la piscina ajustando el contrapeso de la manguera unos 2m desde el limpiador automático de piscinas.

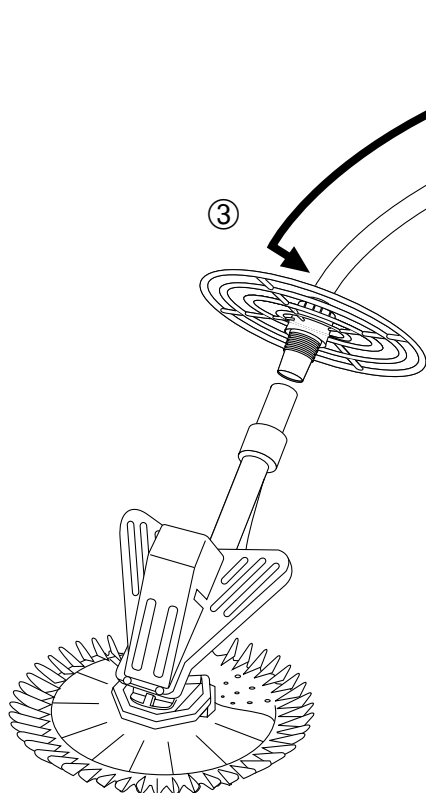

Conectar la manguera ensamblada en el aparato. ③

INSTALACIÓN

- 1** Comprobar que el skimmer, el filtro y el prefiltro de la bomba de la piscina están limpios.
- 2** Colocar las boquillas de retorno de la piscina hacia abajo.
- 3** Cerrar el sumidero de la piscina.
- 4** Poner en marcha la bomba de la piscina.
- 5** Llenar de agua la manguera del **SUPER G+** utilizando la corriente de las boquillas de retorno y mantener esta manguera bajo el agua mientras prosiguen las operaciones. ④

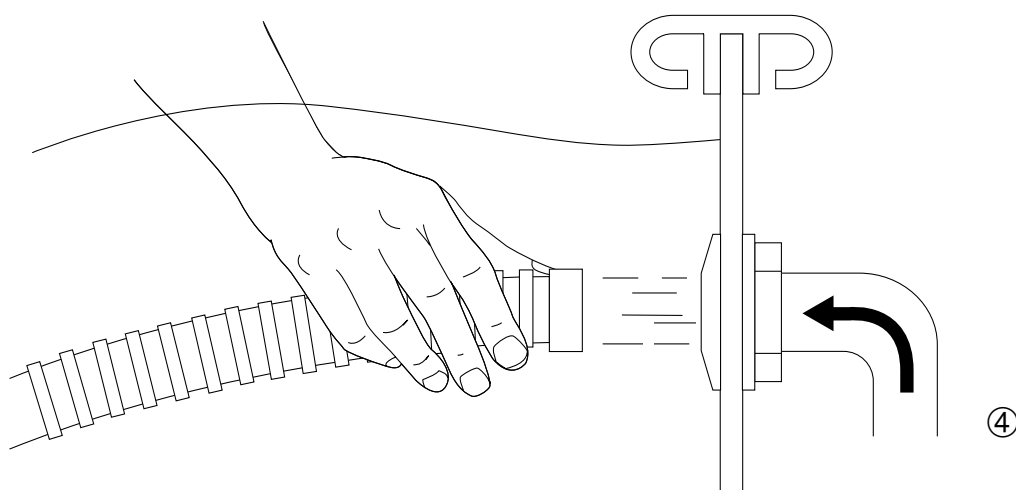

IMPORTANTE

Se puede conectar la manguera del **SUPER G+** a uno de los skimmers de la piscina o a la toma de limpiafondos. Aconsejamos especialmente conectarlo a uno de los skimmers para una limpieza más eficaz.

CONEXIÓN

- Compruebe que el skimmer, el filtro y el prefiltro de la bomba de la piscina están limpios.
- Regule las boquillas de retorno de la piscina hacia abajo.
- Cierre el sumidero de la piscina y todas las demás vías de aspiración no utilizadas (skimmers o toma limpiafondos).
- Ponga en marcha la bomba de la piscina.
- Llene de agua el tubo de **SUPER G+** utilizando la corriente de las boquillas de retorno y mantenga este tubo bajo el agua al realizar las siguientes operaciones ⑤.

IMPORTANTE: Puede conectar el tubo del **SUPER G+** a cualquiera de los skimmers de la piscina o a la toma limpiafondos. Es muy aconsejable conectarlo a uno de los skimmers para una limpieza más eficaz.

CONEXIÓN A UNO DE LOS SKIMMERS :

ATENCIÓN: La conexión de los últimos elementos entre sí debe realizarse bajo el agua, con objeto de que ninguna toma de aire pueda desactivar la bomba.

- Instale la válvula de regulación automática de caudal en uno de los skimmers utilizando el adaptador cónico.

IMPORTANTE : La válvula automática de regulación de caudal se ajusta en fábrica en la posición 3, la mejor adaptada a las piscinas europeas. Recomendamos no modificar esta posición para un funcionamiento óptimo de su limpiador. Por otra parte, verificar siempre que la mariposa gris oscuro de la válvula no se mantiene en posición abierta por la palanca roja – en caso contrario el limpiador no puede funcionar.

- Conecte a la válvula la sección de tubo A de 1m tras haberla llenado de agua para hacer evacuar el aire, y añada el protector de manguera.
- Conecte el colector de hojas a la otra contera de la sección de tubo A.

ATENCIÓN : Asegúrese de que la flecha inscrita en el colector de hojas está orientada hacia la toma limpiafondos y no hacia el limpiador.

- Compruebe que el tubo no contiene aire y conéctelo al skimmer uniendo la última sección de tubo A al colector de hojas.⑥.

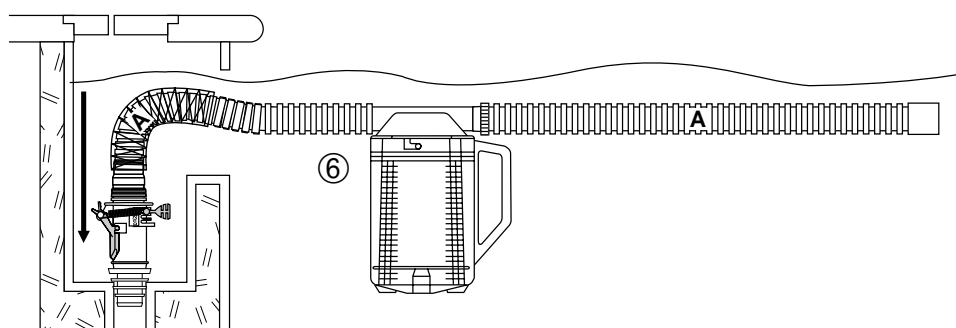
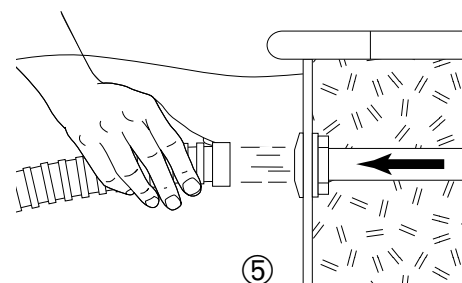

CONEXIÓN A LA TOMA LIMPIAFONDOS:

ATENCIÓN : La conexión de los últimos elementos entre sí debe realizarse bajo el agua con objeto de que ninguna toma de aire corra el riesgo de desactivar la bomba.

- Instale la válvula de regulación automática de caudal a la toma limpiafondos utilizando el adaptador cónico.

IMPORTANTE : La válvula automática de regulación de caudal se ajusta en fábrica en la posición 3, la mejor adaptada a las piscinas europeas. Recomendamos no modificar esta posición para un funcionamiento óptimo de su limpiador. Por otra parte, verificar siempre que la mariposa gris oscuro de la válvula no se mantiene en posición abierta por la palanca roja – en caso contrario el limpiador no puede funcionar.

- Conecte la sección de tubo A a la válvula automática, tras haberla llenado de agua para hacer evacuar el aire.

- Conecte el colector de hojas a la otra contera de la sección de tubo A del 1m tras haberla llenado también de agua.

ATENCIÓN : Asegúrese de que la flecha inscrita en el colector de hojas esté orientada hacia la toma limpiafondos y no hacia el limpiador.

Compruebe que el tubo no contiene aire, y conéctelo a la toma limpiafondos uniendo la última sección de tubo A al colector de hojas ⑦.

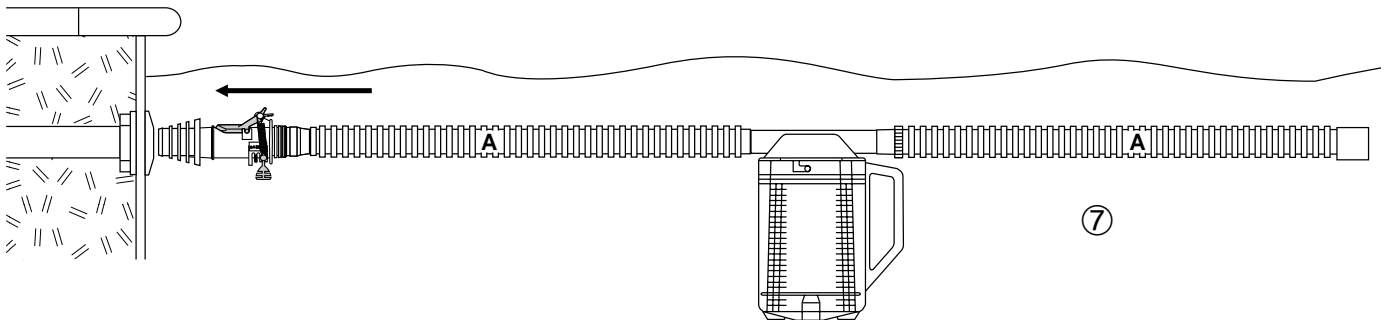

NOTA: Puede conectar el SUPER G+ a la toma limpiafondos sin utilizar la válvula de regulación automática de caudal (ver esquema a continuación) y regular el caudal abriendo parcialmente el o los skimmers ⑧.

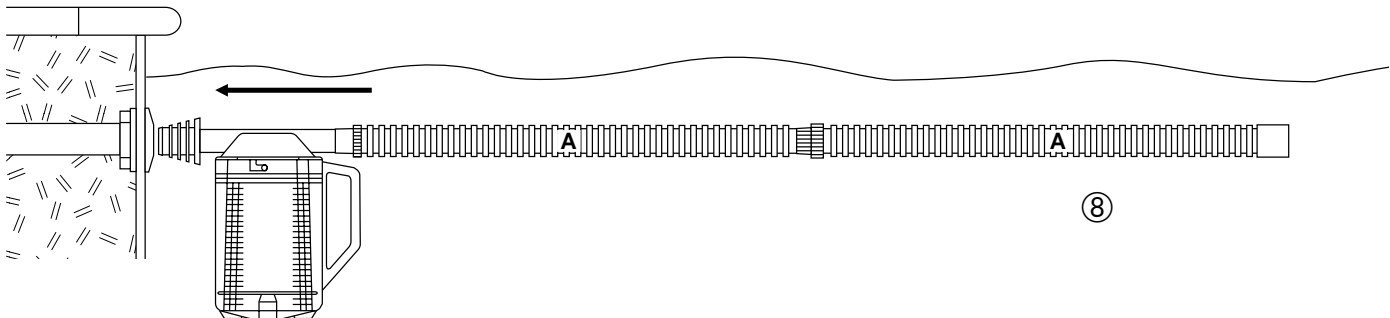

Deberá comprobar entonces mediante el medidor de caudal existente en el embalaje que el caudal de aspiración de la piscina permite el correcto funcionamiento del SUPER G+ (ver página 43).

ESQUEMA DE INSTALACIÓN DEL SUPER G+

Ejemplo de conexión a la toma de limpiafondos ⑨.

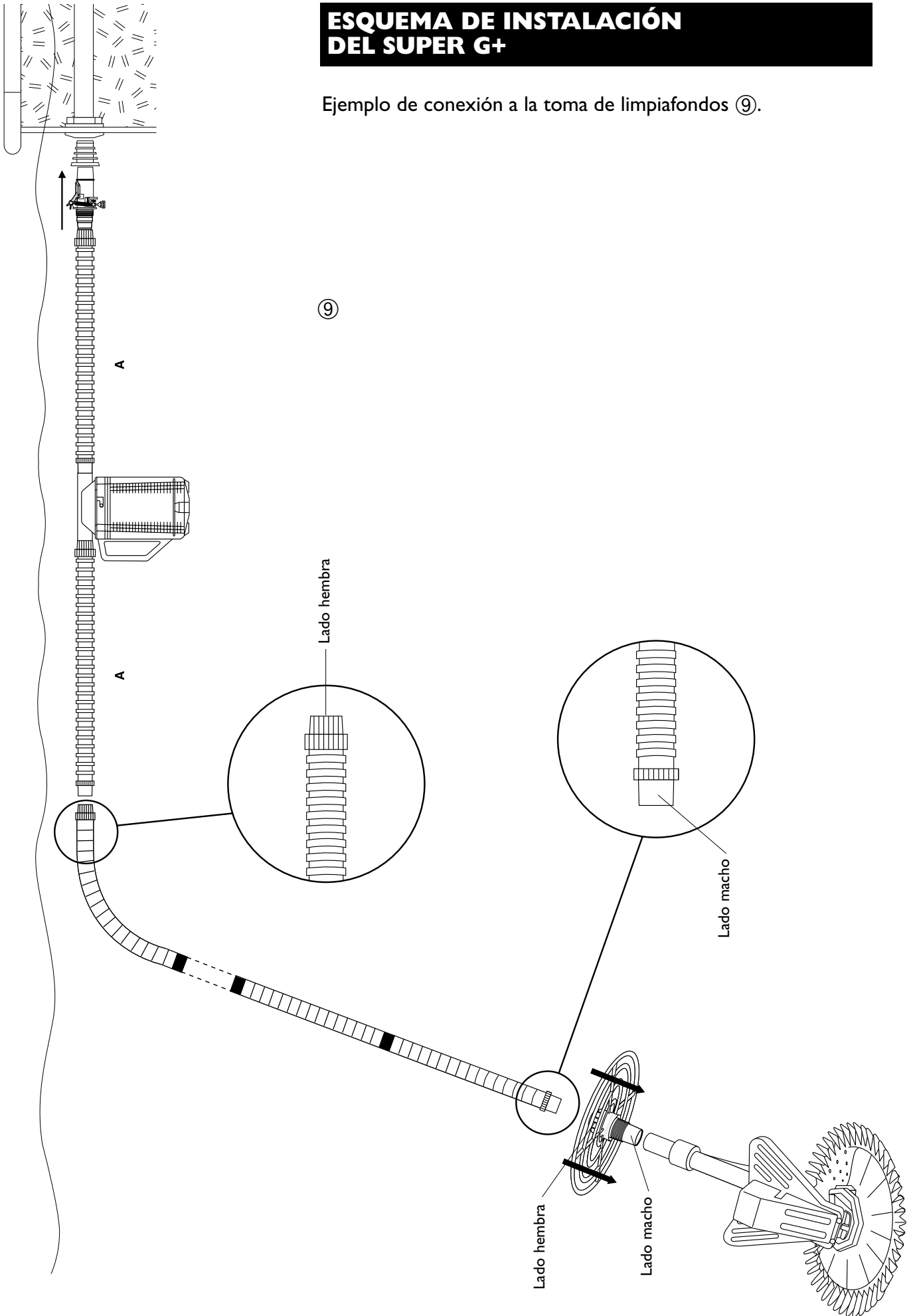

PRUEBA DE CAUDAL

Se puede controlar siempre el caudal, especialmente si se tienen dudas sobre la potencia de aspiración de la bomba.

NOTA : todas estas operaciones deberán realizarse bajo el agua con objeto de que la bomba no aspire aire.

1 Separar el **SUPER G+** de su manguera y conectar en su lugar el regulador de caudal. ⑩.

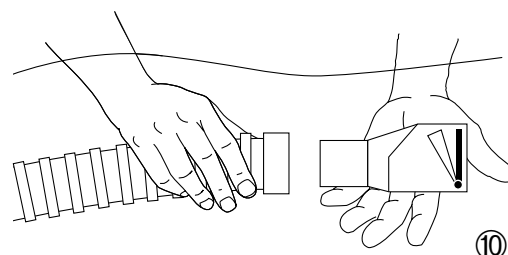

2 Observar la zona indicada por el regulador : ⑪

Caso “ideal” :
el caudal es perfecto para hacer funcionar el **SUPER G+**.
Reemplazar el regulador y conectar el aparato a la manguera.

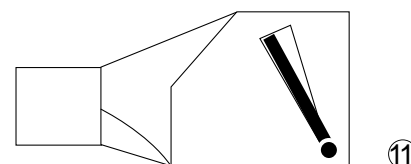

Caso “mini” :
aumentar el caudal cerrando la válvula de los skimmers hasta que el indicador del regulador entre en la zona ideal. Reemplazar el regulador y conectar el aparato a la manguera.

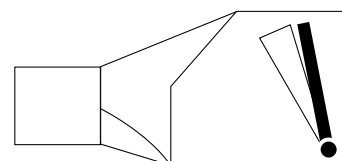

Caso “maxi” :
reducir el caudal abriendo la válvula de los skimmers hasta que el indicador del regulador entre en la zona ideal. Reemplazar el regulador y conectar el aparato a la manguera.

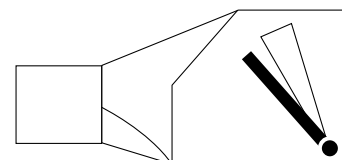

MANTENIMIENTO

I Limpieza del colector de hojas

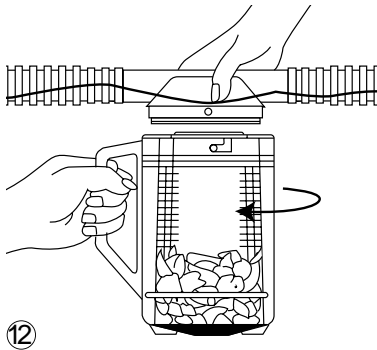

Cómo retirar el recipiente transparente :

- Parar la bomba antes de abrir el colector de hojas ZODIAC.
- Sin desacoplar las secciones de tubos, quitar con una mano la tapa del colector de hojas ZODIAC.
- Coger con la otra mano el asa del colector de hojas ZODIAC y girar hasta que se oiga un clic. Sacar el recipiente transparente hacia abajo 12 .

ATENCIÓN: NO QUITAR LA TAPA UNIDA A LOS TUBOS FUERA DEL AGUA YA QUE ELLO PROVOCARIA UNA ENTRADA DE AIRE EN EL SISTEMA DE FILTRADO.

- Sacar el recipiente transparente fuera del agua. Mantener el recipiente sobre el agua y dejar fluir el agua por el sumidero.

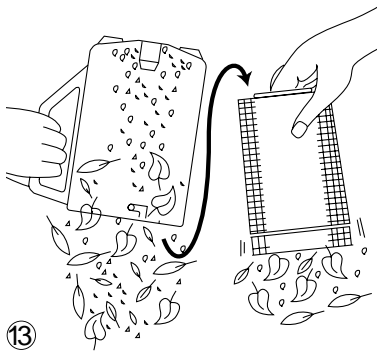

Cómo quitar los residuos :

- Aléjese de la piscina y quite los residuos.
- Quite el cesto y límpiélo al igual que el recipiente transparente.
- Retire todos los residuos almacenados en el sumidero y en el tamiz del cesto 13 .
- Aclare el cesto y el recipiente transparente y vuelva a colocar el cesto.
- Compruebe que el cesto se encuentra en el sentido correcto. Este corresponde a la marca "TOP" colocada hacia arriba.

EL COLECTOR DE HOJAS NO SE CERRARA SI EL CESTO ESTA COLOCADO AL REVES

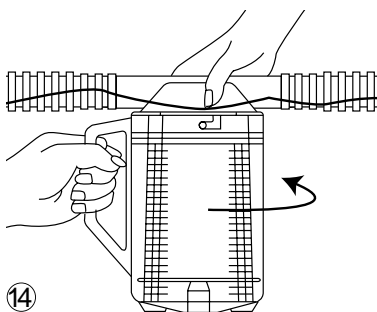

Reinstalación :

- Llenar de agua el recipiente transparente antes de ensamblarlo a la tapa.
- Alinear las patillas de enganche con la tapa, empuje la tapa hacia abajo y gírela en el sentido inverso de las agujas del reloj 14 .
- Comprobar que el colector de hojas está bien cerrado antes de volver a poner en marcha la bomba.

DESGASTE Y CAMBIO DEL DIAFRAGMA DEL SUPER G+

La eficacia del **SUPER G+** se basa en gran parte en una pieza instalada en el interior denominada “diafragma”. Este diafragma, sistema exclusivo de **ZODIAC**, puede desgastarse a partir de tres años de uso ininterrumpido del aparato.

En tal caso es conveniente cambiarlo. Contacte entonces con su detallista habitual. El realizará esta sencilla operación con la mayor seguridad ⑮.

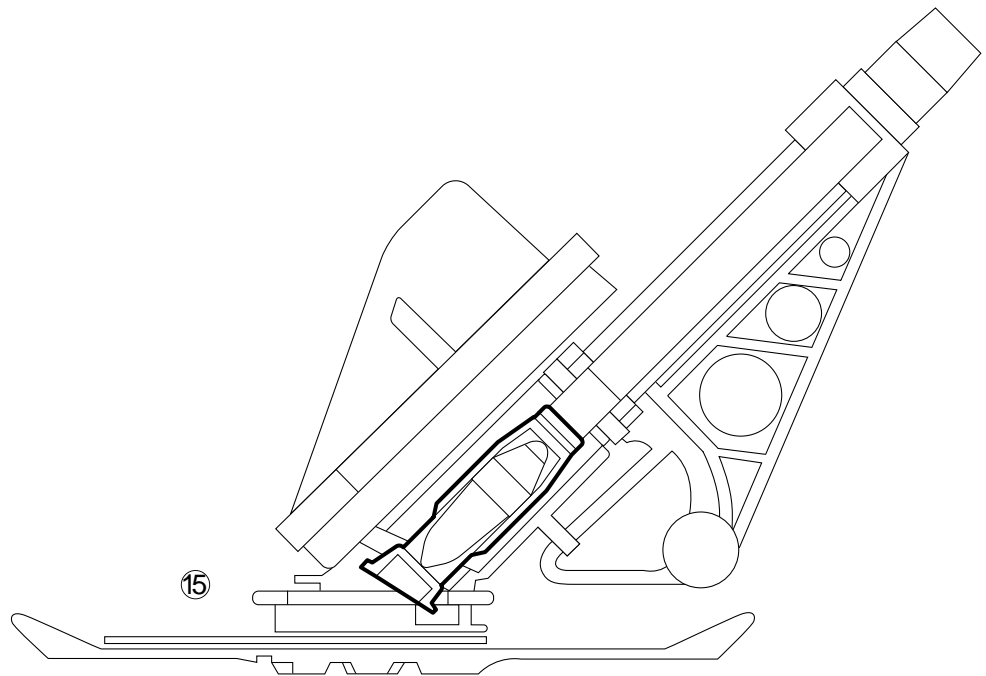

SOLUCIONES A LOS POSIBLES PROBLEMAS

1 EI SUPER G+ no funciona :

- verificar el caudal mediante el regulador de caudal (ver página 43).

Si el caudal es insuficiente :

- comprobar que la válvula del sumidero está correctamente cerrada ;
- comprobar que el filtro y el cesto de skimmers están perfectamente limpios ;
- comprobar que la manguera y la válvula de regulación automática están correctamente conexionados.automatique sont correctement branchés.

IMPORTANTE : La válvula automática de regulación de caudal se ajusta en fábrica en la posición 3, la mejor adaptada a las piscinas europeas. Recomendamos no modificar esta posición para un funcionamiento óptimo de su limpiador. Por otra parte, verificar siempre que la mariposa gris oscuro de la válvula no se mantiene en posición abierta por la palanca roja – en caso contrario el limpiador no puede funcionar.

Si el caudal es correcto :

- comprobar que la aspiración del aparato no está obstruída ;
- ¿está dañado el diafragma del aparato? (ver página 45).

2 EI SUPER G+ no limpia todas las zonas de la piscina :

- Con objeto de asegurar una limpieza completa de la piscina, pueden reducirse los tiempos de filtrado, por ejemplo, un filtrado de 6 horas durante 2 horas 3 veces, proporcionara una mejor cobertura de la piscina que un sólo filtrado de 6 horas.
- ¿es la manguera suficientemente larga? : añadir secciones si es necesario ;
- ¿están bien orientadas todas las boquillas de retorno hacia abajo?
- ¿está la manguera en perfecto estado? (ver consejos de conservación de la página 38).

3 EI SUPER G+ rodea la piscina y raramente va al centro :

- Comprobar el caudal (ver página 43). Si el caudal es correcto, quitar el sobredisco y hacer funcionar el aparato únicamente con el disco principal ⑯.

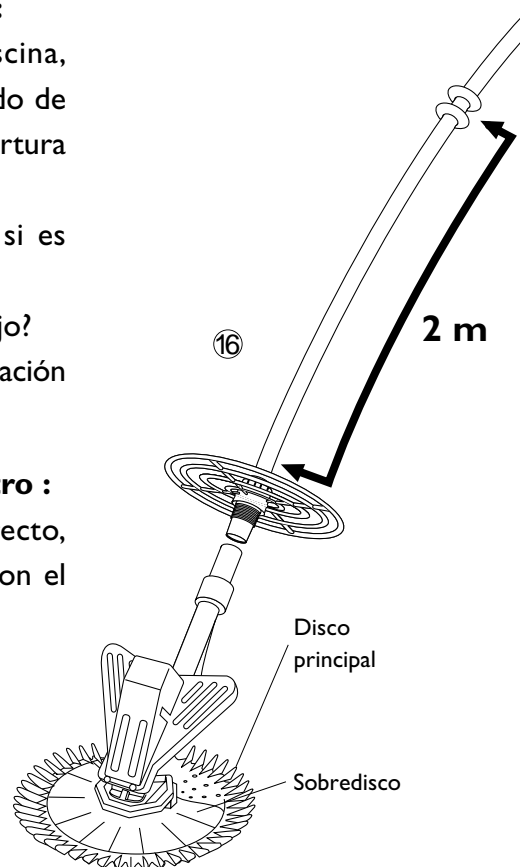

4 **El SUPER G+ no se adhiere al fondo de la piscina :**

- comprobar que el contrapeso está correctamente instalado a 2 metros del aparato en la manguera (ver página 39) ;
- si la profundidad de la piscina es superior a 2 metros, instalar el segundo contrapeso en la manguera a 2 metros del aparato ⑩;
- comprobar y aumentar el caudal si es necesario (ver página 43).

5 **El SUPER G+ está bloqueado en los peldaños de la escalera de la piscina :**

- conectar la manguera a la toma de aspiración más alejada de la escalera ;
- acortar la manguera con objeto de impedir que llegue en los peldaños.
- ajustar el caudal para orientar las mangueras fuera de los peldaños de la escalera.

6 **El SUPER G+ avanza muy lentamente y aparecen burbujas de aire en la boquilla de retorno :**

- comprobar toda la estanqueidad del circuito: entre el aparato y la manguera, entre todas las secciones de la manguera, entre la manguera y la válvula, entre la válvula y el skimmer.

7 **El SUPER G+ sobrepasa la línea de agua :**

- reducir el caudal (ver página 43).
- añadir un contrapeso suplementario a nivel del deflector circular en la primera sección de manguera.

8 **El SUPER G+ está bloqueado en el sumidero :**

- cerrar el sumidero.

GARANTIA

CONDICIONES

Hemos aportado nuestra mayor atención y nuestra experiencia técnica en la fabricación de los limpiadores automáticos de piscina ZODIAC. Todos los limpiadores son objeto de controles de calidad y están garantizados contra defectos de fabricación. Si a pesar de toda la atención y los conocimientos técnicos aportados a la fabricación de nuestros productos, Vd. tuviera que hacer uso de la garantía, ésta solo se aplicaría al cambio gratuito de las piezas defectuosas.

Regularmente, realizamos mejoras o modificaciones en nuestros modelos que implican avances tecnológicos. Estos perfeccionamientos no pueden aplicarse a los modelos anteriores dentro de la cobertura de nuestra garantía.

LA GARANTIA NO SE APLICARÁ EN LOS SIGUIENTES CASOS :

- Accidentes, aplastamiento, deterioro y roturas debidos a choques y causas externas o independientes del defecto comprobado.
- Cuando el aparato haya soportado la intervención de un tercero, ajeno a nuestros talleres o de un reparador no autorizado por nosotros o si se han aportado modificaciones sin nuestro acuerdo por escrito.
- Cuando el aparato ha sido deteriorado a consecuencia de un mal uso por el cliente o la utilización no conforme con las instrucciones que se acompañan en el embalaje del limpiador.
- Si el aparato, sus componentes o las secciones de mangueras han sido sometidos a una exposición prolongada al sol.
- El aparato , sus componentes o las secciones de mangueras han sido deteriorados debido a un desequilibrio químico del agua de la piscina.

Todas las solicitudes de garantía deben enviarse a su detallista.

DURACIÓN DE LA GARANTIA

La duración de la garantía es de 3 AÑOS para los limpiadores SUPER G+, a partir de la fecha de facturación del primer usuario.

El diafragma, originario de la tecnología patentada Baracuda, se beneficia de una garantía incondicional de 3 años.

La reparación o la sustitución realizada bajo garantía no puede tener por efecto en ningún caso la prórroga o la renovación del plazo de garantía del aparato.

OBJETO DE LA GARANTÍA

Durante el período de garantía definido anteriormente, toda pieza defectuosa se reparará o se cambiará por el fabricante por una pieza nueva o en buen estado de funcionamiento. Esta garantía se aplica por cualquier defecto de conformidad existente en el momento de la entrega del bien

En caso de devolución al taller, los gastos de transporte de ida y vuelta serán a cargo del usuario y los gastos de mano de obra son a cargo del detallista.

La inmovilización y la privación del disfrute de un aparato en caso de posible reparación no dará lugar a indemnizaciones. En cualquier caso, la garantía legal del vendedor continúa aplicándose en virtud del artículo 4 del decreto n° 78-464 del 24 de marzo 1978.

Se aplica la garantía legal del artículo 1641 del código civil.

ESTA GARANTIA SE APLICA BAJO RESERVA DE ENTRADA EN VIGOR DE TEXTOS LEGISLATIVOS TODAVIA NO PUBLICADOS EN EL MOMENTO DE LA REDACCIÓN DE ESTAS CONDICIONES.

DAÑO DE TRANSPORTE

Los aparatos viajan siempre por cuenta y riesgo del usuario. Antes de aceptar la entrega del aparato, el usuario debe comprobar que está en perfecto estado.

No se verá comprometida nuestra responsabilidad a este respecto.

Para cualquier información adicional
contactar con su detallista o escribir a :

ZODIAC POOL IBERICA

C / Girona, 10 - 2º

08400 Granollers BARCELONA - ESPAÑA

www.zodiac-poolcare.com